

# **MODEL GERENCIAL TRANSPORT PRODUCCIÓ**

**Descripció nous llocs de treball**

**6 d'abril 2006**

## 1.1. Gerència Cornellà

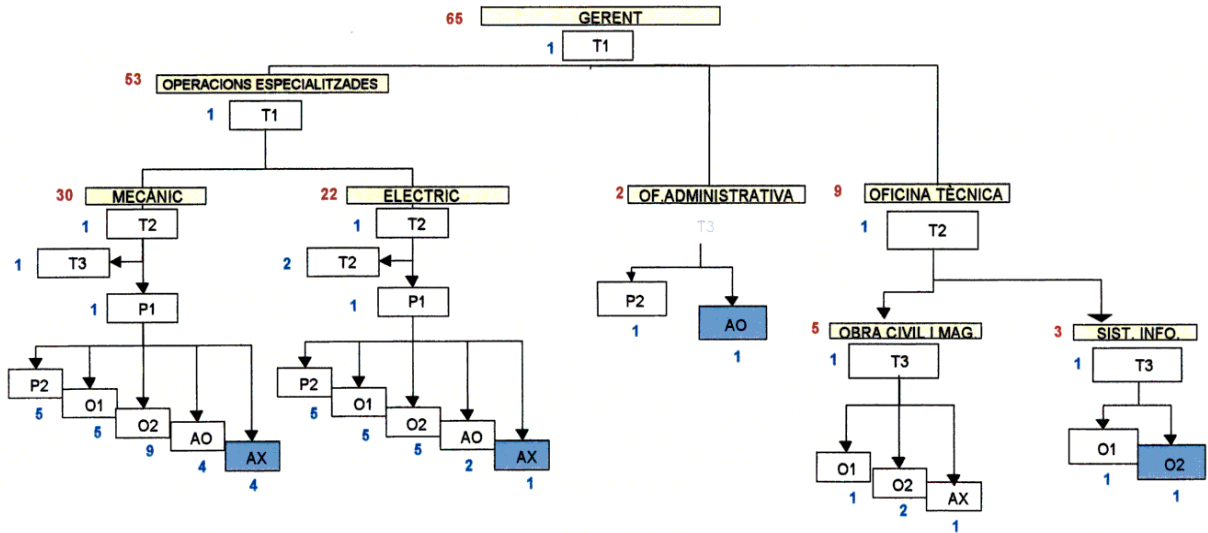

## 1.2. Gerència SJD

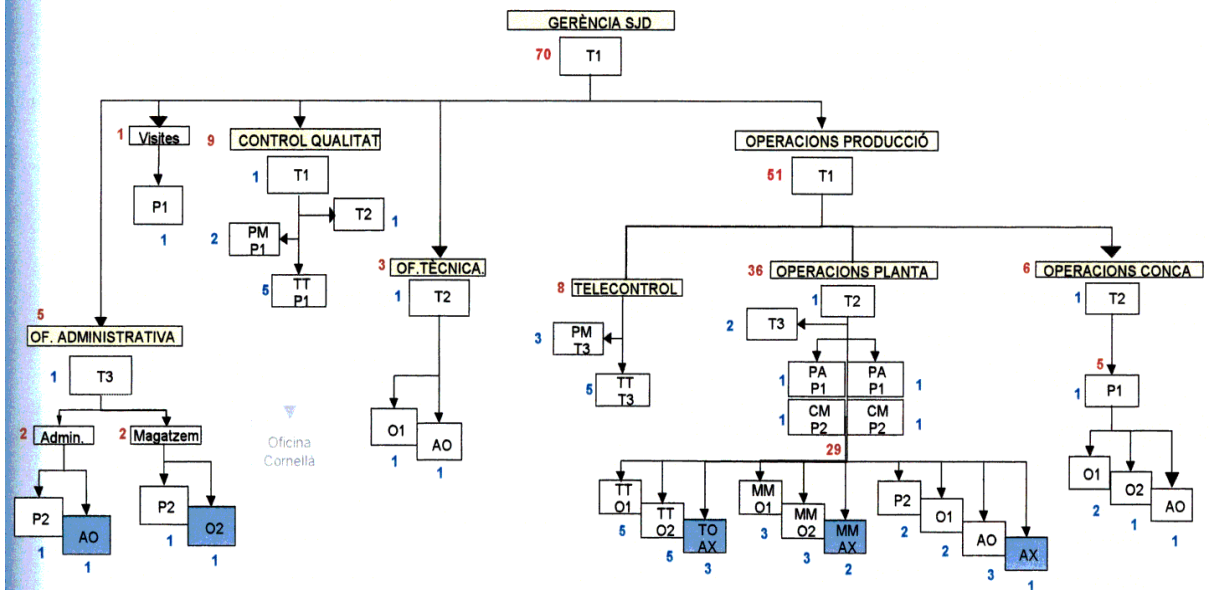

## 1.3. Gerències Territorials

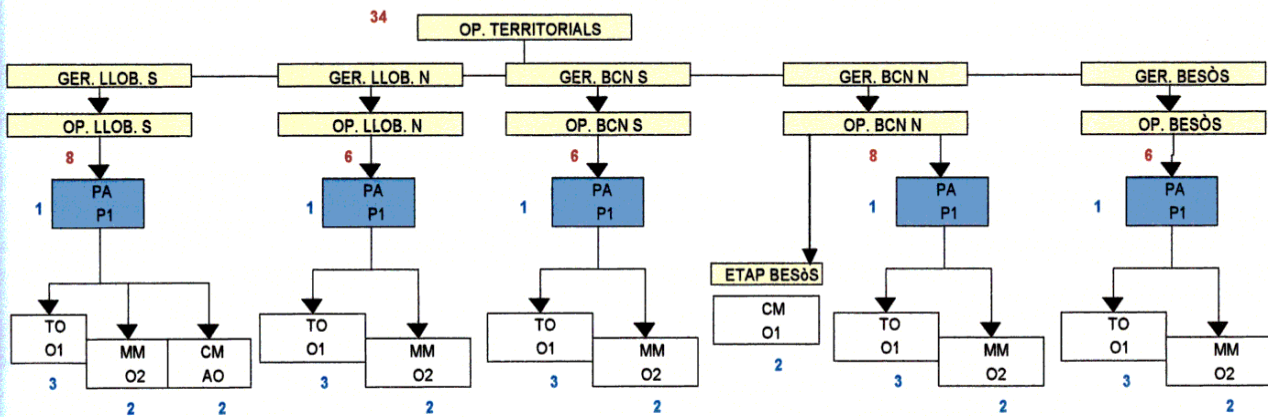

## 2. Descripció nous llocs de treball

### AUXILIAR INSTAL·LACIONS (AX)

#### ACTIVITATS PRINCIPALS

- Col·laborar en determinades operacions relativa a les instal·lacions.
- Realitzar operacions bàsiques i sistemàtiques.
- Realitzar la càrrega i descàrrega de materials.
- Realitzar treballs de neteja i conservació d'instal·lacions.
- Complimentar els comunicats d'operació de les instal·lacions.

### AJUDANT ADMINISTRATIU (AO)

#### ACTIVITATS PRINCIPALS

- Introduir en els sistemes informàtics comunicats de treball i moviments de material de magatzem.
- Col·laborar en el control administratiu dels treballs realitzats pels contractistes
- Introduir dades pel control de presència i absentisme i imputacions d'hores del personal de la Gerència.
- Col·laborar en la realització d'estadístiques i resums d'activitat.-
- Realitzar tasques administratives del seu nivell.
- Fer la recepció i comprovar els lliuraments de material dels proveïdors.
- Lliurament de materials necessari per a realitzar les operacions.

## 2. Descripció nous llocs de treball (II)

---

### TÈCNIC AJUDANT DELINEACIÓ (O2)

---

#### ACTIVITATS PRINCIPALS

Col·laborar en la introducció, obtenció d'informació de projectes i/o execució dels mateixos en els sistemes gràfics de la unitat.

Prendre dades sobre el terreny per fer croquis i plànols.

Digitalitzar gràfics de la unitat.

Col·laborar en el manteniment i actualització de la documentació tècnica de la unitat.

### OPERARI 2 MAGATZEM (O2)

---

#### ACTIVITATS PRINCIPALS

Fer la recepció dels materials procedents de proveïdors, altres magatzems, ...

Efectuar la càrrega i descàrrega dels materials.

Realitzar la classificació i col·locació dels materials rebuts.

Realitzar el recompte de materials.

Transportar materials entre magatzems i altres centres de treball.

## 2. Descripció nous llocs de treball (III)

---

### ENCARREGAT 1 INSTAL·LACIONS (P1)

---

#### ACTIVITATS PRINCIPALS

Coordinar i preparar la realització de les operacions de la seva àrea.

Programar les operacions a realitzar assignant prioritats.

Establir la disposició i organització del personal en grups de treball.

Assignar els treballs a realitzar entre el personal del seu càrrec.

Supervisar els treballs de subcontractistes.

Diagnosticar i resoldre les operacions i problemàtiques de les instal·lacions en els casos que sigui necessari.

Validar els treballs realitzats i establir solucions als problemes detectats.

Col·laborar en l'elaboració de propostes de millora.

Vetllar per l'actualització dels sistemes d'informació.

Complimentar els comunicats d'operació de les instal·lacions.